

-----線は内部有効部分

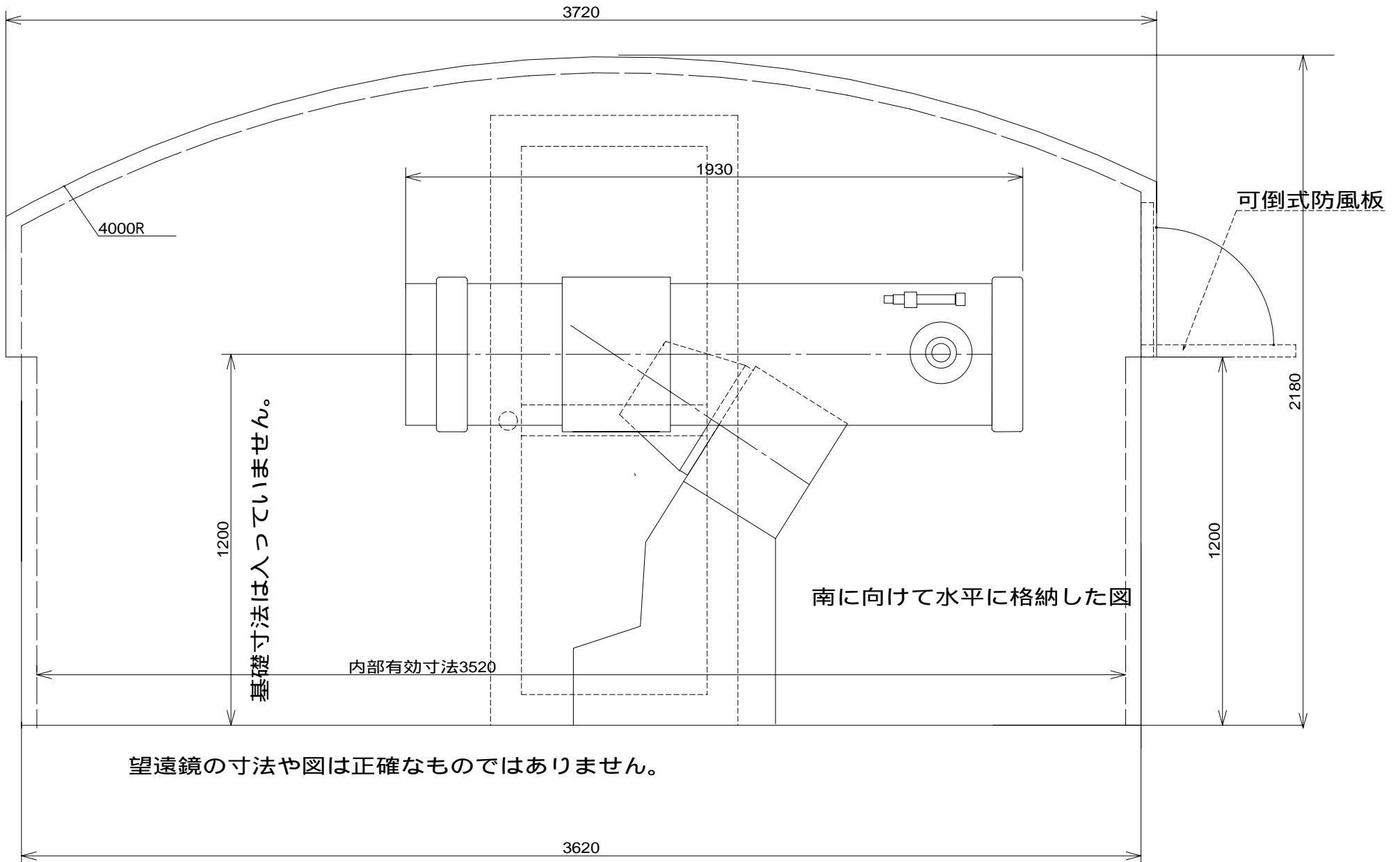

スライドルーフ3600×3600に入れた40cmニュートン式反射望遠鏡を格納した状態の予想図

3636有視界図

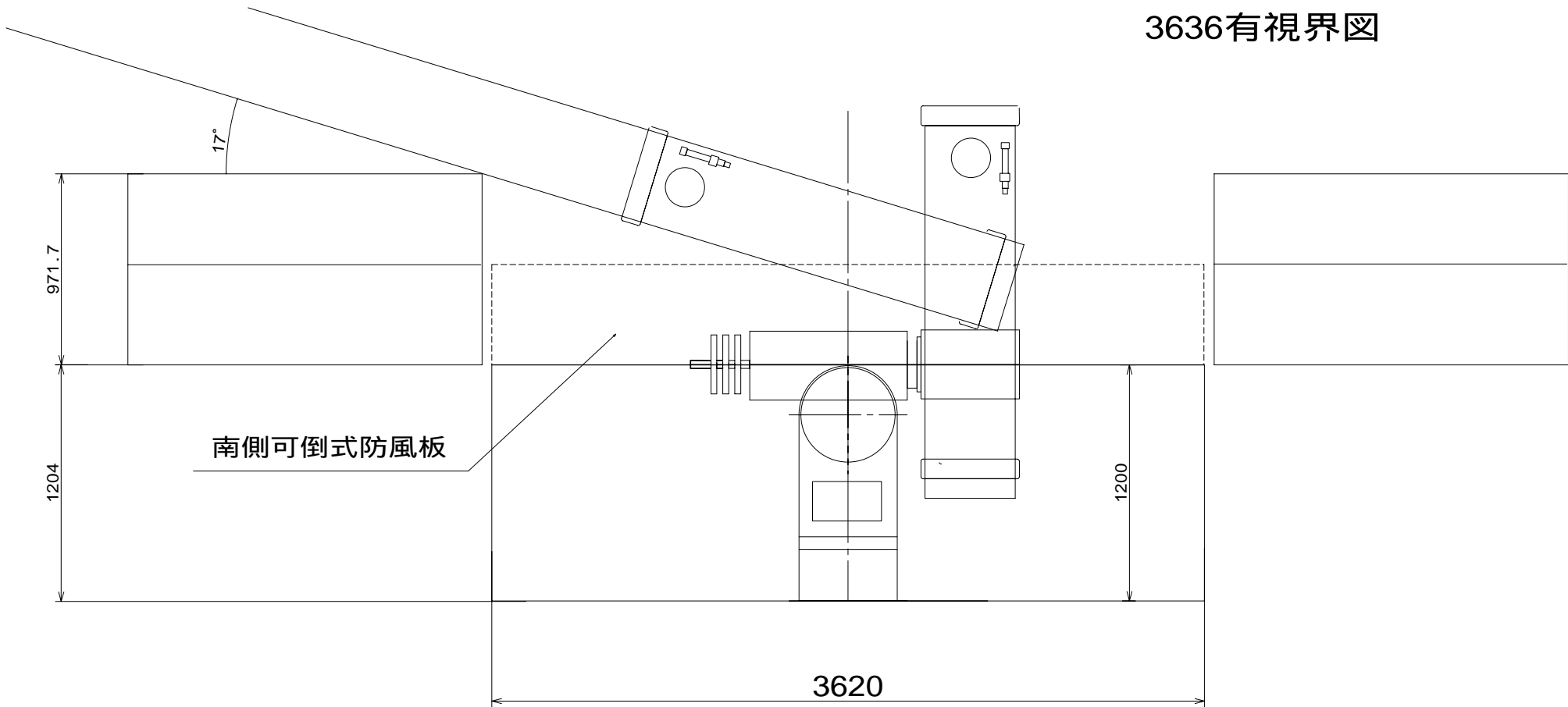

スライドルーフ3600×3600に入れた40cmニュートン式反射望遠鏡を格納した状態の予想図
屋根のケルは最大で17°位です。(望遠鏡の土台の高さ、スライドルーフの基礎の高さによっても変わります。
望遠鏡の図は大まかな形を示したものであまり正確なものではありません。
観測室の高さの変更は出来ます。ドア位置も自由に決めれます。

スライドルーフスパン3636に40cmニュートン反射を入れた場合の想像図

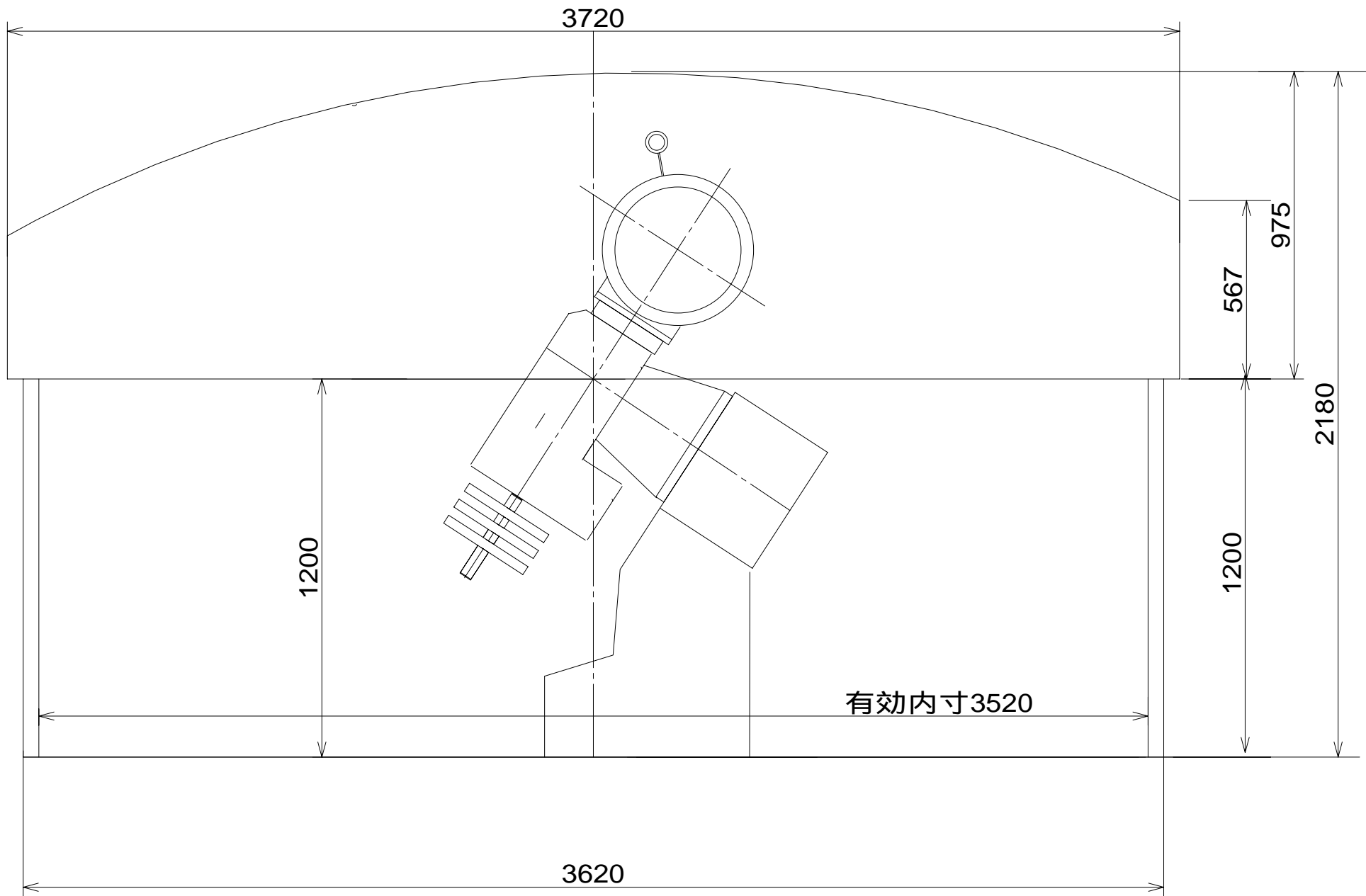

スライドラーフ3600 × 3600に入れた40cmニュートン式反射望遠鏡を東西方向に格納した状態の予想図

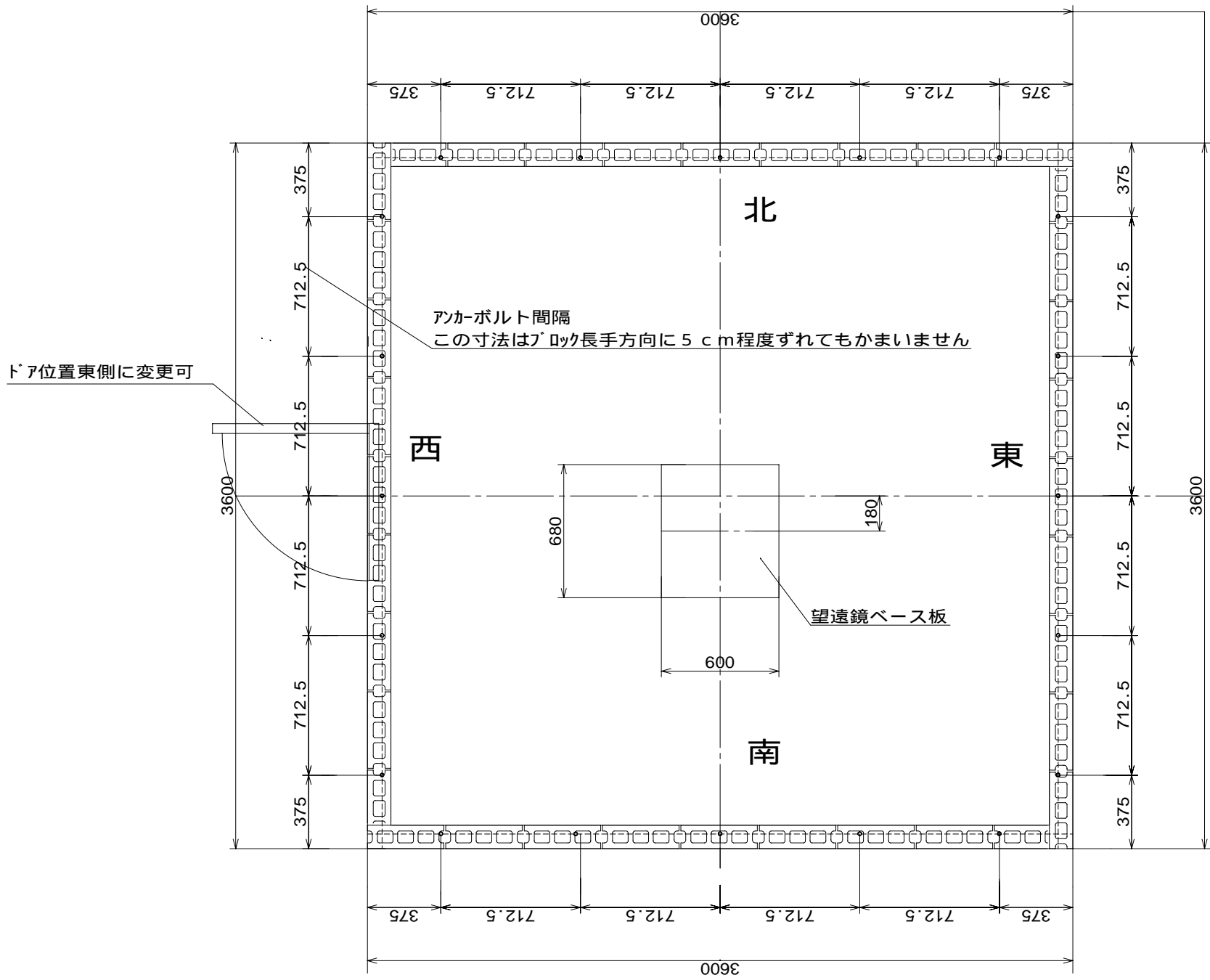

スライドルフスーパー3636基礎参考図